



Journal of Applied  
Arts & Sciences



مجلة الفنون  
والعلوم التطبيقية



أثر استخدام برنامج جربرفي اكساب مهارات رسم وتدرّيج باترون الجونلة واتجاه الطالبات نحوه

## The effect of using the Gerber program in providing the skills of drawing and grading skirt pattern and the students' satisfaction with it

عبير عبد الله حسنين محسن

أستاذ مساعد بقسم الأزياء- كلية الاقتصاد المنزلي جامعة بيشة

### ملخص :

ان التطور الهائل في التكنولوجيا وتقنية المعلومات يحتاج الي تطوير المناهج والمقررات التدريسية لمواكبة هذا التطور ومواكبة سوق العمل وخاصة في التعليم الجامعي لما له من أهمية كبيرة في رفع قدرات الطالب المهارية وخاصة في الأونة الأخيرة والتي اتسمت بقدرة الطلاب علي التعامل مع التكنولوجيا بشكل جيد يسهل استخدام البرامج الالكترونية مع الطلاب لذا لا بد من استغلال قدرات الطلاب في هذا الجانب وانجذابهم الي التعامل مع التكنولوجيا ، وقد اثرت الثورة التكنولوجية علي منظومة التعليم وبدأ الاتجاه للتعلم الالكتروني والتعلم عن بعد وخاصة بسبب جائحة كورونا والاتجاه الي التعلم الذاتي لمواكبة هذه الطفرة التكنولوجية.

وقد شمل التطور التكنولوجي صناعة الملابس الجاهزة حيث ظهرت العديد من البرامج الالكترونية التي تستخدم في مراحل تصميم وإنتاج الملابس بداية من التصميم ومرورا بالباترون و الإنتاج وحتى التعبئة والتغليف حيث شمل التطور التكنولوجي جميع مراحل العملية الإنتاجية ومن اهم المراحل التي شملها التطور التكنولوجي والتقني هي مرحلة اعداد النماذج ( الباترونات ) بداية من الرسم للنموذج ونهاية بعملية التعشيق والقص اوتوماتيكيا لذلك وجب اعداد متخصصين علي مستوي عال من المهارة والكفاءة والالمام بما هو حديث في مجال اعداد الباترونات ، لذا يجب الاهتمام بالعملية التعليمية وذلك عن طريق ادخال البرامج الالكترونية المختلفة في تدريس النماذج ( الباترونات ) لرفع قدرات الطالبات المهارية لمواكبة سوق العمل والتطور التقني لذلك **يهدف البحث** الي اكساب مهارات رسم باترون الجونلة عن طريق استخدام برنامج جربرفي **ويفرض البحث** وجود فرق دال إحصائياً عند مستوي  $(\alpha \geq 0.05)$  بين متوسطي درجات طالبات المجموعتين التجريبية والضابطة في التطبيق البعدي لبطاقة ملاحظة مهارات رسم وتدرّيج باترون الجونلة (ككل) وعند كل مكون من مكوناتها **أهم نتائج البحث** ثبت وجود فرق دال إحصائياً عند مستوي  $(\alpha \geq 0.05)$  بين متوسطي درجات طالبات المجموعتين التجريبية والضابطة في التطبيق البعدي لبطاقة ملاحظة مهارات رسم وتدرّيج باترون الجونلة (ككل) وعند كل مكون من مكوناتها كما **يوصي البحث** باستخدام البرامج الالكترونية المتعددة والتي تستخدم في صناعة وإنتاج الملابس لتدريب الطلاب عليها وذلك للحصول علي خريج ذو جودة وكفاءة عالية تواكب سوق العمل.

### الكلمات المرشدة: keywords

برنامج - جربرفي - اكساب - مهارات - الباترون (النموذج)

الالكترونية الي العملية التعليمية لإكساب الطلاب المهارات والكفاءة العالية التي تواكب التطور وتعتبر مطلباً أساسياً لمواكبة سوق العمل والحصول علي فرص عمل متميزة وحيث انه لم تعد التكنولوجيا رفاهية او شيء مكمل وجب

### مقدمة:

يشهد العالم ثورة تكنولوجية ومعرفية كبيرة وخاصة في مجال التصنيع والذي لا بد له من مستوي تعليمي متطور لمواكبة هذه الطفرة لذلك لا بد من الاهتمام بإدخال البرامج

٢- يوجد فرق دال إحصائياً عند مستوى  $(\alpha \geq 0.05)$  بين متوسطي درجات طالبات المجموعتين التجريبيية والضابطة في التطبيق البعدي لمقياس الاتجاه.

٣- توجد علاقة ارتباطية دالة إحصائياً عند مستوى  $(\alpha \leq 0.05)$  بين درجات طالبات المجموعتين التجريبيية والضابطة في التطبيق البعدي لبطاقة ملاحظة مهارات رسم وتدرج باترون الجونلة (ككل)، ودرجاتهم على مقياس الاتجاه.

#### أهداف البحث:

- ١- اكساب الطالبات مهارات رسم باترون الجونلة باستخدام برنامج جربير.
- ٢- اكساب الطالبات مهارات تدرج باترون الجونلة باستخدام برنامج جربير.
- ٣- تطوير مقرر أسس اعداد الباترونات لرفع كفاءة الطالبات في رسم الباترون لمواكبة سوق العمل.
- ٤- قياس اتجاه الطالبات نحو التعلم باستخدام برنامج جربير

#### أهمية البحث:

- ١- مواكبة التطورات والاتجاهات الحديثة في مجال الباترونات وتدرجها.
- ٢- التطوير في مجال الأزياء بما يتناسب مع الثورة التكنولوجية لرفع كفاءة الطالبات.
- ٣- استخدام البرامج الالكترونية كإحدى طرق التعليم الحديثة.

#### منهج البحث:

المنهج شبه التجريبي لمناسبته للدراسة.

#### عينة البحث:

تتمثل عينة البحث في عدد (٤٠) طالبة من طالبات المستوى الثالث - كلية الاقتصاد المنزلي - جامعة بيشة - المملكة العربية السعودية مقسمين الي مجموعتين وهم كالتالي

- ١- مجموعة ضابطة: عددها (٢٠) طالبة تتعلم رسم تدرج باترون الجونلة بالطريقة اليدوية.
- ٢- مجموعة تجريبية: عددها (٢٠) طالبة تتعلم رسم تدرج باترون الجونلة باستخدام برنامج جربير.

#### حدود البحث:

الحدود الزمانية: الفصل الدراسي الاول للعام الجامعي

١٤٤٢/١٤٤١ هـ

الحدود المكانية: القاعات الدراسية بكلية الاقتصاد المنزلي جامعة بيشة ومعمل الحاسب.

حدود تقنية: برنامج جربير اصدار 8.3

استغلالها الاستغلال الأمثل كما ان الطلاب اصبح لديهم الشغف الي استخدام التكنولوجيا وأصبحت جزء لا يتجزأ من حياتهم وممارساتهم اليومية مما يساعد علي إمكانية رفع قدراتهم المهاريه عن طريق البرامج المختلفة ويعتبر برنامج (Gerber) من البرامج الهامه في رسم النماذج (الباترونات) والتي تستخدم علي نطاق واسع في شركات الملابس والازياء علي مستوى العالم مما يستوجب استخدامه، والعديد من البرامج التي تخدم صناعة الملابس في العملية التعليمية تعليماً وتدريباً.

إن التطور الكبير والسريع في تقنية المعلومات كان السبب الرئيسي في نمو تقنيات التعليم الإلكتروني والتي زودت مختلف المؤسسات بالفرص القوية للتحسين من جودة التعليم، كما يعتبر التعليم الإلكتروني جزءاً هاماً من المفاهيم الكبيرة لكل من تقنية المعلومات والتعليم والتدريب، ومن الممكن أن يكون ذا كفاءة عالية جداً إذا تم التخطيط له بشكل جيد لدعم البيئة العملية لكل من التعليم والتدريب.<sup>(٥)</sup>

لذا يجب الاهتمام بعملية بناء النماذج الأساسية بأحدث الطرق وتطبيق الاتجاهات الحديثة في التعليم والتعلم والتي تهدف إلى تعلم الطالب كيف يتعلم بدلاً من التركيز على تعليمه ماذا يتعلم، ويعتمد هذا الاتجاه على أن الفرد الذي يتعلم الاعتماد على النفس في تحصيل المعرفة ذاتياً وفي تكوين المهارات، شخص يستطيع أن يستمر في تعليم ذاته خارج حدود المؤسسة التعليمية.<sup>(٤)</sup>

كما ان الاهتمام بتطوير المقررات الدراسية وخاصة التي تنتج مخرجات تعليمية لها علاقة بالصناعة شيء هام جداً ومؤثر في مستوى جودة المخرج حيث ان العالم يتوجه الان الي الاهتمام بالصناعة لما لها من دور فعال في رفع الاقتصاد والدفع بعجلة الإنتاج للمساهمة في تقليل البطالة التي أصبحت وباءاً ينتشر على مستوى العالم.

#### مشكلة البحث:

وتتمثل المشكلة في التساؤلات الآتية

- ١- ما إمكانية استخدام برنامج جربير في اكساب الطالبات مهارات رسم باترون الجونلة.
- ٢- ما إمكانية استخدام برنامج جربير في اكساب الطالبات مهارات تدرج باترون الجونلة.
- ٣- ما اتجاه الطالبات نحو برنامج جربير كأحد أنظمة ال

#### CAD SYSTEM

#### فروض البحث

- ١- يوجد فرق دال إحصائياً عند مستوى  $(\alpha \geq 0.05)$  بين متوسطي درجات طالبات المجموعتين التجريبيية والضابطة في التطبيق البعدي لبطاقة ملاحظة مهارات رسم وتدرج باترون الجونلة (ككل) وعند كل مكون من مكوناتها.

## أدوات البحث:

- برنامج جربير كأحد البرامج الالكترونية لإكساب الطالبات مهارات رسم وتدريب الباترون
- بطاقة ملاحظة الأداء نموذج روبريك (العملي لقياس مهارات الطالبات).
- مقياس اتجاه الطالبات عن برنامج جربير المستخدم في رسم وتدريب الباترون.

## الدراسات السابقة:

دراسة ايناس عبد العزيز (٢٠١٠) والتي هدفت الي تدريب النموذج الاساسي لتتوره الطفلة من خلال برنامج مقترح للحاسب الآلي لرفع مستوى الاداء المهارى للطالب في مجال تدريب النماذج بتحقيق حد الاتقان من خلال البرنامج المقترح وتوصلت النتائج الي ارتفاع مستوى التحصيل والاداء المهارى للطالب بعد التعلم بالبرنامج، مما يؤكد على فاعلية البرنامج المقترح في تعلم مهارات تدريب النموذج الاساسي لتتوره الطفلة. (٣)

كما هدفت دراسة سمية مصطفى وعماد زايد (٢٠١٣) التي بناء برنامج تعلم الكتروني باستخدام الحاسب كوسيلة تعليمية حديثة لتعلم تدريب نموذج الجاكت النسائي والتأكد من فاعليته بالنسبة للمعارف والمهارات التي يتضمنها البرنامج ومن أهم النتائج التي توصل اليها البحث أن البرنامج المقترح له فاعليه على تحصيل المعارف واكتساب المهارات، كما أن اراء الطلاب نحو تعلم تدريب نموذج الجاكت النسائي بالحاسب جاءت ايجابية. (٨)

و دراسة صفاء يوسف (٢٠١٣) والتي هدفت الي قياس فاعلية برنامج حاسوبي في تنمية التحصيل ومهارة رسم باترون الجونلة الأساسية في مادة رسم الباترون لطالبات التعليم الصناعي وتوصلت النتائج الي وجود فروق ذات دلالة إحصائية بين متوسطي درجات الطالبات للمجموعتين التجريبية والضابطة لصالح المجموعة التجريبية. (١٠)

وقد هدفت دراسة سارة إبراهيم (٢٠١٥) الي قياس فاعلية برنامج تعلم تصميم نماذج الأكل الحريمي باستخدام الوسائط المتعددة لدى طلاب الفرقة الثانية، قسم الملابس والنسيج، مقارنة بالطريقة التقليدية من حيث التحصيل المعرفي والأداء المهارى. وقد أظهرت النتائج: وجود فروق ذات دلالة إحصائية عند مستوى دلالة (٠.١٠) (بالنسبة للاختبار) التحصيلي المعرفي) لصالح المجموعة التجريبية، كذلك وجود فروق ذات دلالة إحصائية عند مستوى دلالة (٠.١٠) بالنسبة للأداء المهارى في تصميم نماذج الأكل الحريمي لصالح المجموعة التجريبية، مما يؤكد على فاعلية البرنامج

المقترح في تعلم معارف ومهارات تصميم نماذج الأكل الحريمي. (٧)

كما اكدت مجدة مأمون (٢٠١٨) ارتفاع مستوى التحصيل المعرفي في بناء وتدريب نماذج النساء باستخدام نظام جميني. وكذلك ارتفاع مستوى الأداء المهارى في بناء وتدريب نماذج ملابس النساء باستخدام نظام جميني كما اثبتت أن استراتيجة الصف المقلوب أثرت ايجابيا على الاتجاه نحو تعلم بناء وتدريب نماذج ملابس النساء باستخدام نظام جميني لدى الطالبات. (١٤)

وأكدت وفية محمد (٢٠٢٠) على فاعلية برنامج باستخدام الوسائط الفائقة لتعلم معارف ومهارات رسم الباترون الصناعي النسائي للجونلة للصبم، والتأكد من فاعلية استخدام البرنامج المقترح على المستوى التحصيلي المعرفي والأداء المهارى لدى الصم. (١٦)

## الإطار النظري:

## برنامج Program:

هو المخطط العام الذي يوضح في وقت سابق على عمليتي التعلم والتدريب كما يلخص الإجراءات التي يتم اتباعها ويتضمن الخبرات التعليمية التي يكتسبها المتدرب مرتبة ترتيبا يتماشى مع حاجاته ومطالبه. (٤)

ويعرف بانه خطة لتطوير الممارسات التعليمية وتحسينها بحيث تتوافر فيها الأهداف العامة، خصائص المتعلمين، الأهداف التعليمية، محتوى المادة الدراسية، نشاطات التعلم والموارد التعليمية. (١٨)

## نظام جربير:

أحد انظمة الباترونات الامريكية التي تعطي حولا متكاملة لتصميم الباترونات والتدريب وعملية التشقيق الأوتوماتيك والقص. وهو امريكي المنشأ وصمم ليفي باحتياجات قطاع مصانع الملابس حيث يقوم بعمل تصميم وتدريب وكذلك تشقيق الباترونات بكفاءة عالية ودقة وبشكل أوتوماتيك باستخدام الكمبيوتر مما يرفع من جودة المنتج وتعتبر شركة جربير الأمريكية هي من الشركات الأولى عالميا في تاريخ رسم الباترون بالحاسب الآلي ، منذ ان بدأت في عام ١٩٦٧ قدم جوزيف جربير نظام Gerber cutter ٧٠ اول وحدة انتاج القاطعة توجد في عرض دائم في المتحف الوطني للتاريخ الامريكي في واشنطن دي سي التي تشير الى الدور التاريخي للقاطعة التي تلعب دور في احضار تكنولوجيا التشغيل للملابس وفي عام ١٩٦٨ شكلت تكنولوجيا جربير اختراع فيما بعد الالية الاولى في العالم لالة قطع القماش . الالة التي احدثت ثورة في صناعة الملابس حول العالم. وفي عام ١٩٧٠ وضع جربير اول الة Gerber cutter في شركة جون مبير في نوروتش، كونيتيكت وفي عام

محاكاة القماش الرائدة في العالم وتمكن العلامات التجارية للأزياء من تقديم عروض ثلاثية الأبعاد عالية الدقة لمنتجاتها على صور رمزية قابلة للتخصيص لتطبيقات التجارة الإلكترونية والواقع المعزز. (١٩)

### عملية ادخال الباترون : الـ digitize (لوحة الادخال) "Edit digitize"

وتعتبر هذه الوحدة هي المسؤولة عن ادخال (النماذج) الباترونات الجاهزة او المرسله من العميل او المعدة يدويا وتتم من خلال ادخال احداثيات الباترون الطولية والعرضية وإدخال الحردات وتتم هذه العملية بدقة عالية وكفاءة.

**برنامج تصميم الباترون "Pattern design"** ويمثل المرحلة الاولى لتصميم الموديل ونجد فيها البيئة المجهزة التي يمكن من خلالها تحويل الافكار إلى واقع بسهولة وجودة ودقة عالية حيث توفر كل إمكانيات التصميم سواء بالرسم او باستخدام الـ digitize (لوحة الادخال) لإدخال الباترونات المجهزة مسبقا او المرسله من العميل، وإمكانية عمل تدريج المقاسات أوتوماتيكي وكذلك عمل اختبار للموديل لتصحيح أي أخطاء قد تحدث به ويتميز برنامج التصميم بواجهة استخدام سهلة مصممة طبقا للمواصفات القياسية للبرامج العالمية.

### برنامج التعشيق الاتوماتيك Marker creation "editors"

ويتيح هذا البرنامج التعشيق الاتوماتيك بكفاءة عالية جدا ووقت قياسي مع إمكانية تحديد نسبة كفاءة التعشيق المطلوبة مما يقلل من الهالك الناتج عن عملية التعشيق.

١٩٧٨ تم تقديم نظام Gerber cutter 91 مع براءة اختراع بميزة ذكاء السكين. ميزة ذكاء السكين تشعر بانحراف السكين الذي يحدث عند قطع او قص المواد الصعبة وتصح تلقائيا زاوية السكين لتعدل عن ذلك الانحراف والنتائج اجزاء مقطوعة بدقة وتوالت نجاحات شركة جربر في هذا المجال الي ان كشفت في عام ٢٠٠٠ عن مركز التكنولوجيا المتقدمة Advanced Technology center في شنغهاي الصين في مبنى مساحته ٢٥٠٠ م يعد مركزا ديناميكي لإظهار الانتاج واختبار البرمجيات والتدريب على النظام والهندسة ونظام R&B وهو من نوعه الاول في اسيا وفي عام ٢٠٠٤ قدم جربر الرسامة اللانهائية infinity AE plotter جعلها اول مزود خارجي CAD/CAM لصنع المنتجات في الصين للسوق المحلي. (٢٠)

وفي ٢٠٠٦ تم إطلاق برمجيات Accumark للجيل التلقائي من العلامات حيث تنتج علامة عالية في ارتفاع العائد تلقائيا مع القليل من التدريب او عدم التدريب للسماح للمستخدم الجديد بان يصل الى ما يصل اليه بسرعة كبيرة وكفاءة وفي ٢٠١١ اطلقت شركة جربر للتكنولوجيا برمجة الجيل الثاني متحكمه بالكمبيوتر بنظام الي القطع مدعوم من AXIS الذي يعد من اقوى برامج القطع في الصناعة ومع التقدم التكنولوجي الهائل وسعي شركة جربر الي التميز فقد اطلقت في عام ٢٠١٥ AccuMark® 3D المتكامل لتطوير الملابس وتصميم الباترونات ، مما يتيح توفيراً كبيراً للوقت نظراً للسرعة الكبيرة والدقة العالية. وَاخِرَ ما توصلت اليه شركة جربر تطوير تقنية

### مجموعة من الصور التي يظهر فيها شكل برنامج جربر



شكل (٢) تصميم الباترون والادخال (pattern design , digitizer)



شكل (١) الشاشة الرئيسية (Launchpad)

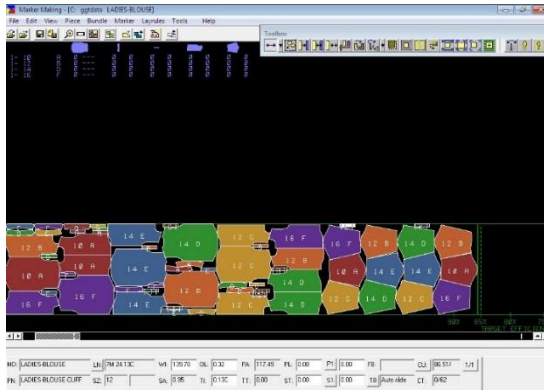

شكل (٤) منطقة التشبيك (Marker making)

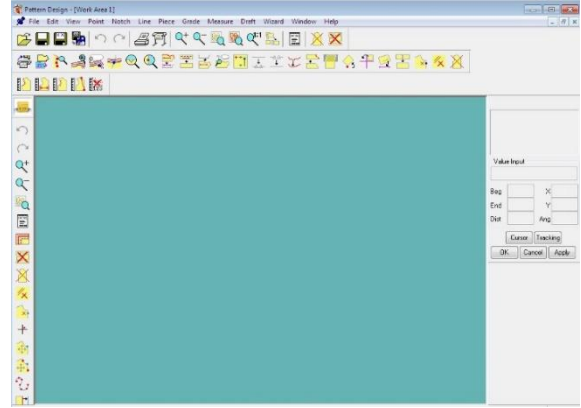

شكل (٣) منطقة رسم الباترون (work area)

**٣-عمليات الذاكرة:** وهي عبارة عن ان تعلم أي مهارة يتطلب معلومات مختلفة من الذاكرة ومرتبطة بالمهارة المراد تنفيذها ومخزنة لدي الشخص بالعقل، ويمكن استرجاعها للاستفادة منها في اكتساب المهارة بطرق مختلفة.<sup>(١٢)</sup>

**٤-المكون الحركي التنفيذي للمهارة:** ويقصد به تسجيل الوحدات التفصيلية للحركة التي يتم تحديدها من قبل القائم بعمل المهارة، بحيث يصل المتعلم إلى أداء الحركات المتتابعة والمتكاملة والمرتبطة بشكل منظم حتى يتم تنفيذ المهارة.<sup>(١٣)</sup>

#### الباترون (النموذج) pattern:

يعتبر النموذج بوجه عام مثال نموذج يحاكي نموذج لتفصيل قطعة قماش كافية لخياطة ثوب.<sup>(١٥)</sup>

#### الباترون الأساسي:

عبارة عن خطوط ومنحنيات ترسم على الورق بطرق فنية وهندسية تبني على مقاييس دقيقة لجسم معين ويأخذ شكل هذا الجسم بواسطة الخياطات والبسئات وهو الأساس الذي يبني عليه أي تصميم.<sup>(٦)</sup>

وهو المقاس المثالي والذي فيه يتم عمل التدريج، ويستخدم مصنعي الملابس الاجسام الحية وأحياناً يستخدمون المانيكان الصناعي لعمل تلك النماذج الرئيسية، ومن خلال هذه النماذج يتم تصنيع وإنتاج الملابس ويكرس صانع النماذج الوقت والجهد للتأكد من أن النموذج الرئيسي جيد وسليم وبدرجة عالية من الضبط.<sup>(٨)</sup>

#### تدريج النماذج Grading Pattern:

اجراء يطبق على نموذج رئيسي للحصول على نماذج بمقاسات أخرى تتطلب من القائم بها، مهارة ودقة لتجنب حدوث الاخطاء أثناء انتاج النماذج الأخرى.<sup>(١٧)</sup>

#### المهارة skill:

تعرف المهارة بأنها القدرة على أداء مجموعة متنوعة من الاعمال بشكل متناسق ومتكامل، تعمل فيه مجموعة عضلات الجسم كاستجابة لمثير خارجي، بحيث يشكل هذا العمل نمطاً مميزاً بهدف انتاج التأثير المطلوب مع الاقتصاد في الجهد والوقت والخامات المستخدمة في تنفيذ المهارة.<sup>(٩)</sup> ومن التعريف يتضح الاتي:

- مفهوم المهارة يركز على الأداء القائم على الفهم .

-المهارة تتطلب الدقة والإتقان.

-المهارة تتطلب النشاط المنظم والممارسة والمران المستمر من أسس تكوين المهارة.

تتطلب المهارة السرعة في الأداء مع الاقتصاد في الوقت والجهد.<sup>(١١)</sup>

#### مكونات المهارة:

**١-المكون الحسي للمهارة:** هو عبارة عن إدراك المثير، ويتضمن القدرة على تبيين المثير والتعرف عليه، القدرة على المقارنة بين المثيرات التي تعمل علي تبيين المهارة وكيفية ادائها الفعلي، والقدرة على التعرف على المثير من بين عدة مثيرات يتعرض لها العضو الحس الذي بدوره يقوم بتنفيذ المهارة.<sup>(١)</sup>

**٢-المكون الإدراكي للمهارة:** ويقصد به تجهيز المعلومات التي تلزم للمهارة، وتتضمن العمليات الإدراكية التي يقوم بها الفرد كي تأهله للقيام بالمهارة والتعرف على ماهي المهارة المطلوب تنفيذها، والانتباه الانتقائي للمثيرات بشكل جيد، والبحث بمعنى قدرة المتعلم على إيجاد وتحديد معنى سلسلة المثيرات التي يتمون منها نمط المهارة، واستبعاد المثيرات التي ال تدخل ضمن هذا النمط وتعمل على التشتت وهدار الوقت والجهد.

المنزلي -جامعة بيثشة - المملكة العربية السعودية وهذه العينة من أصل العينة الأساسية لموضوع البحث وعددها (٤٠) طالبة والذين ثبت عدم معرفتهم لموضوع التعلم وذلك عن طريق تطبيق اختبار مهاري قبلي عليهم قبل التعلم ولم تحيب الطالبات عن الأسئلة وافادوا بان ليس لديهم خبرة في رسم النماذج وتم تقسيم الطالبات الي مجموعتين مجموعتين الاولى تجريبية والاخرى ضابطة وتضمنت خطوات البحث ما يلي:

- ١-تعريف الطالبات ببرنامج جربير وشرح للايقونات التي يحتويها البرنامج ووظيفة كل أيقونة للمجموعة التجريبية.
- ٢-استخدام هذه الايقونات في رسم وتدرج باترون تنورة بالمقاسات المحددة في المحاضرة للمجموعة التجريبية.
- ٣-شرح الباترون وطريقة التدرج للمجموعة الضابطة بالطريقة اليدوية.
- ٣-تم تطبيق بطاقة ملاحظة الأداء نموذج روبريك للمجموعتين التجريبية والضابطة وذلك للوقوف على أثر برنامج جربير في اكساب الطالبات المهارة في رسم الباترون والتدرج.
- ٤- مقياس اتجاه الطالبات عن برنامج جربير في رسم وتدرج الباترون.

### مدى التدرج: Range Grading:

هو مجموعة من المقاسات المتدرجة من الاصغر الى الاكبر مع ثبات غالبية الفروق بين المقاسات المتتالية، وقيم هذه الفروق في داخل المقاس لا تكون ثابتة خلال مدى التدرج، وتتزايد هذه الفروق بالاتجاه لأعلى نهاية التدرج حيث توجد المقاسات الاكبر والعكس صحيح.<sup>(٩)</sup>

### فروق التدرج Grading Value:

مقدار الزيادة او النقصان الذي يجرى على النموذج الرئيسي بأماكن محددة للحصول على مقاسات أكبر أو أصغر، ويمكن استخدام هذا المقدار قائما بذاته.<sup>(٩)</sup>

### نظام التدرج Grading System:

هو المسئول والمحدد لكيفية توزيع مجموع فروق التدرج داخل المقاس الواحد لكل نقطة من نقاط التدرج، وهناك أنظمة تدرج مبسطة تفترض بأن نسب توزيع مقدار التغير (زيادة أو نقصان) يحدث بصورة متساوية في كل نقطة من النقاط الأساسية للتدرج بين الأمام والخلف للملبس،<sup>(٩)</sup>

### خطوات تطبيق البحث:

#### أولاً: الدراسة الاستطلاعية

تم اجراء الدراسة الاستطلاعية بهدف التأكد من صدق وثبات أدوات البحث وتمثلت عينة الدراسة الاستطلاعية في (١٠) طالبات من طالبات المستوي الثالث بكلية الاقتصاد

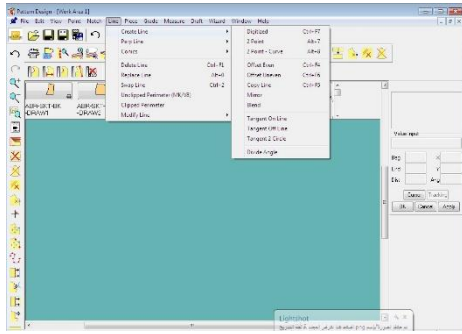

شكل (٦) قائمة line

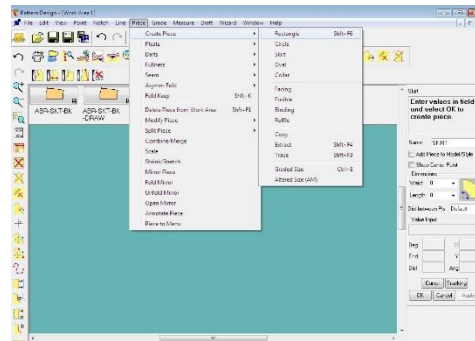

شكل (٥) قائمة piece

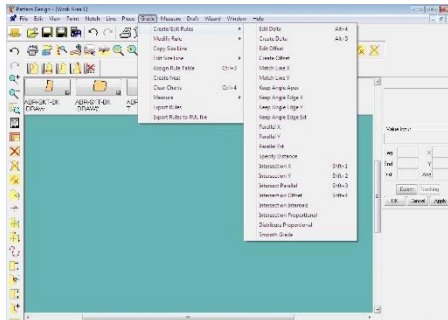

شكل (٨) قائمة grade



شكل (٧) قائمة measure

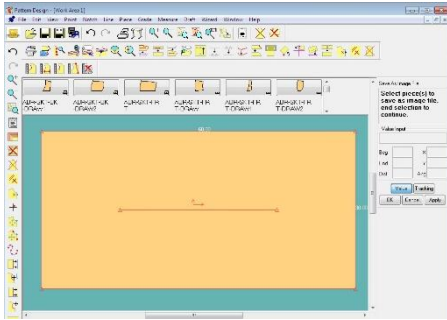

شكل (١٠) رسم إحدائيات الباترون



شكل (٩) قائمة point

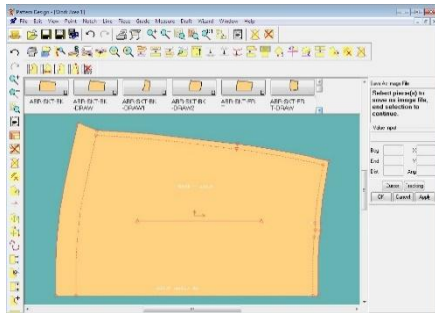

شكل (١٢) الباترون موضع عليا البيانات

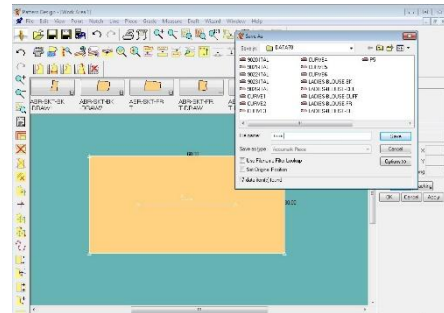

شكل (١١) تسمية الباترون

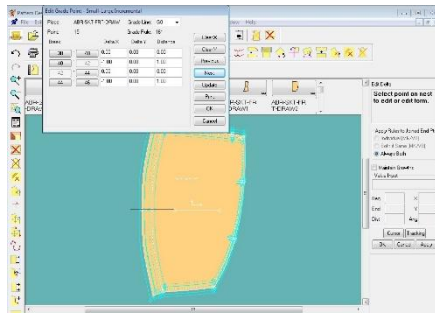

شكل (١٤) قصة الامام موضع عليها جدول التدرج

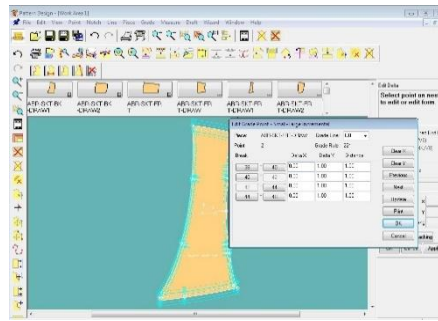

شكل (١٣) قصة الامام موضع عليها جدول التدرج

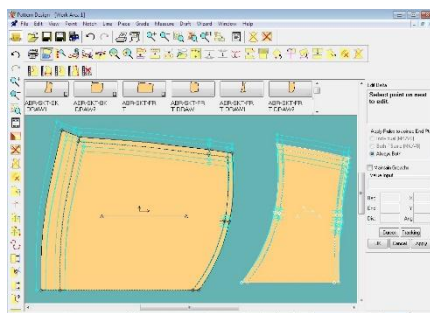

شكل (١٦) الخلف بالتدرج

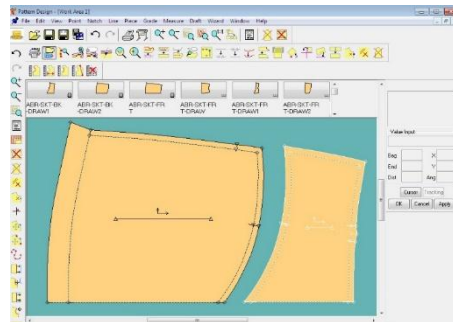

شكل (١٥) الخلف وقصة الخلف

## تفسير النتائج:

## تقنين الأدوات (الصدق والثبات)

أولاً: صدق بطاقة ملاحظة مهارات رسم وتدريب باترون الجونلة

## أ- الصدق الظاهري:

وللتحقق من صدق محتوى بطاقة ملاحظة مهارات رسم وتدريب باترون الجونلة تم عرضها في صورتها المبدئية على مجموعة من المحكمين من الخبراء

والمختصين في مجال المناهج وطرق التدريس والملابس والنسيج، وبلغ عددهم ١٣ "ملحق رقم ١" وذلك للحكم على مدى مناسبة كل المفردات لما وضعت لقياسه، وصلاحيته بنود بطاقة ملاحظة مهارات رسم وتدريب باترون الجونلة، وسلامة ووضوح تعليماته، وكذلك صياغة المفردات وتحديد وإضافة أي مفردات اختبارية، وقد تم التعديل بناء على آراء المحكمين، ليصبح الشكل النهائي لها "ملحق ١" كما هو موضح بالجدول.

جدول (١) معامل اتفاق السادة المتخصصين على بنود بطاقة ملاحظة مهارات رسم وتدريب باترون الجونلة

بنود التحكيم	عدد مرات الاتفاق	عدد مرات عدم الاتفاق	معامل الاتفاق
الصياغة اللغوية للعبارات	13	0	100%
سهولة ووضوح العبارات	11	2	84.61%
تناسب عدد المحاور مع الهدف المعد من أجله	12	1	92.30%
تناسب عدد العبارات في كل محور	13	0	100%
تسلسل العبارات في كل محور	13	0	100%

استخدمت الباحثة طريقة اتفاق المتخصصين البالغ عددهم (١٣) في حساب ثبات الملاحظين لتحديد بنود التحكيم وكانت نسبة الاتفاق تراوحت بين (٨٤.٦١%، ١٠٠%)، وهي نسب اتفاق مقبولة.

## ب- صدق الاتساق الداخلي:

تم التطبيق على عينة قوامها (١٠) من طالبات كلية الاقتصاد المنزلي، وبعد التطبيق تم حساب صدق المفردات بطريقة معامل ألفا ل كرونباخ Alpha

جدول (٢) معامل الاتساق الداخلي على محاور بطاقة ملاحظة مهارات رسم وتدريب باترون الجونلة

المهارة	معامل الارتباط
رسم الباترون الأساسي	0.743**
وضع القصة بشكل صحيح	0.745**
تلوين وكتابة البيانات	0.744**
تحويل الباترون إلي باترون صناعي	0.712**
تدريب (٢) قياس اصغر علي الباترون الصناعي	0.703**
تدريب (٢) قياس أكبر علي الباترون الصناعي	0.731**

وللتحقق من صدق المحتوى تم عرضها في صورتها المبدئية على مجموعة من أساتذة التخصص، وبلغ عددهم (١٣) "ملحق رقم ١" وذلك للحكم على مدى مناسبة كل عبارة للمحور الخاص بها، وكذلك صياغة العبارات وتحديد وإضافه أي عبارات مقترحة، وقد تم التعديل بناء على آراء المحكمين كما هو موضح بالجدول التالي:

تطبيق البطاقة مرة واحدة ثم تجزأ إلى نصفين متكافئين ويتم حساب معامل الارتباط بين درجات هذين النصفين وبعد ذلك يتم التنبؤ بمعامل ثبات البطاقة، وقد بلغ معامل الثبات الكلي للبطاقة بطريقة التجزئة النصفية لسبيرمان / براوان تساوي (٠.٨٦٥)، فضلا عن أن معامل الثبات الكلي للبطاقة بطريقة التجزئة النصفية ل جوتمان فيساوي (٠.٨٦٥) مما يشير إلى ارتفاع معامل الثبات الكلي للبطاقة (ككل).

حساب زمن بطاقة ملاحظة مهارات رسم وتدريب باترون الجونلة

تم حساب ثبات البطاقة Reliability باستخدام التجزئة النصفية Split - Half حيث تتمثل هذه الطريقة في



قامت الباحثة بتقدير زمن البطاقة في ضوء الملاحظات، ومراقبة أداء الطالبات في التجريب الاستطلاعي بحساب متوسط الأزمنة الكلية من خلال مجموع الأزمنة لكل الطالبات على عدد الطالبات، وقد بلغ زمن البطاقة (٦٠) دقيقة.

شديدة السهولة أو شديدة الصعوبة، وبالتالي ظلت البطاقة بمفرداتها كما هي (٦) مهارة فرعية. وضع بطاقة ملاحظة مهارات رسم وتدرج باترون الجونلة في الصورة النهائية للتطبيق بعد حساب المعاملات الإحصائية، أصبحت بطاقة ملاحظة مهارات التصميم الإبداعي في صورتها النهائية مكونة من:

حساب معاملات السهولة والصعوبة لمفردات بطاقة ملاحظة مهارات رسم وتدرج باترون الجونلة تم حساب معاملات السهولة والصعوبة للبطاقة ووجد أنها تراوحت ما بين (٠.١٢٣ و ٠.٨٥١) وتفسر بأنها ليست

المهارة	عدد المفردات	الدرجة العظمي
رسم الباترون الأساسي	1	5
وضع القصة بشكل صحيح	1	5
تلوين وكتابة البيانات	1	5
تحويل الباترون إلي باترون صناعي	1	5
تدرج (٢) قياس اصغر علي الباترون الصناعي	1	5
تدرج (٢) قياس أكبر علي الباترون الصناعي	1	5
بطاقة ملاحظة مهارات رسم وتدرج باترون الجونلة (ككل)	6	30

هي معاملات ارتباط طردية قوية، مما يدل على أن المفردات تتمتع بدرجة عالية من الاتساق الداخلي للمقياس

#### حساب زمن مقياس الاتجاه

تم تقدير زمن مقياس الاتجاه في ضوء الملاحظات، ومراقبة أداء طالبات كلية الاقتصاد المنزلي في التجريب الاستطلاعي بحساب متوسط الأزمنة الكلية من خلال مجموع الأزمنة لكل طالبات كلية الاقتصاد المنزلي على عدد طالبات كلية الاقتصاد المنزلي، وقد بلغ زمن المقياس (٢٠) دقيقة

#### حساب معاملات السهولة والصعوبة والتمييز لمفردات مقياس الاتجاه

تم حساب معاملات السهولة والصعوبة للمقياس ووجد أنها تراوحت ما بين (٠.١٥٤ و ٠.٦٤٥) وتفسر بأنها ليست شديدة السهولة أو شديدة الصعوبة، وتم حساب معاملات التميز للمقياس وتراوحت ما بين (٠.٢٥٢ و ٠.٧٥٣) وبذلك تعتبر مفردات المقياس ذات قدرة مناسبة للتمييز.

#### وضع مقياس الاتجاه في الصورة النهائية للتطبيق.

بعد حساب المعاملات الإحصائية، أصبح المقياس في صورته النهائية بحيث اشتمل على (٢٠) مفردة، كانت الدرجة العظمي للمقياس (٦٠) وبذلك أصبح المقياس صالح وجاهز للتطبيق في شكله النهائي ملحق رقم (٢).

بحيث اشتملت بطاقة ملاحظة على (٦) مفردة، كانت الدرجة العظمي للبطاقة (٣٠) وبذلك أصبحت بطاقة ملاحظة مهارات رسم وتدرج باترون الجونلة صالحة وجاهزة للتطبيق في شكلها النهائي (ملحق ١)

#### ثانياً: حساب الصدق والثبات لمقياس الاتجاه

التحقق من ثبات مقياس الاتجاه

تم حساب معامل الثبات للمقياس باستخدام طريقة إعادة الاختبار، وقد قامت الباحثة بتطبيق المقياس على عينة قوامها (٥) من طالبات كلية الاقتصاد المنزلي، ثم أعيد تطبيق الاختبار مرة أخرى بعد فاصل زمني قدرة ثلاثة أسابيع، وقد استخدمت الباحثة الحزمة الإحصائية SPSS21 إصدار 21 لحساب معامل الارتباط. وقد بلغ معامل الثبات للمقياس ككل (٠.٧٥٥) وهو معامل ثبات مرتفع، ومن ثم يمكن الوثوق بالنتائج التي يزودنا بها المقياس، كما يمكن الاعتماد عليها كأدوات بحثية.

#### حساب صدق الاتساق الداخلي:

تعتمد هذه الطريقة على الاتساق في أداء طالبات كلية الاقتصاد المنزلي على مكونات المقياس، وعندما يكون متجانساً فإن كل مكون فيه تقيس نفس المكونات التي يقيسها المقياس (ككل)، ويتم حسابه بطريقة معاملات الارتباط بين درجة كل مفردة والدرجة الكلية للمقياس (ككل)، وقد تبين أن جميع معاملات الارتباط بين كل مفردة والمقياس ككل

## فروض البحث

## مناقشة النتائج التي توصل إليها البحث:

## الفرض الأول:

للتحقق من صحة الفرض الأول من فروض البحث والذي ينص علي: "يوجد فرق دال إحصائياً عند مستوى  $(\alpha \geq 0.05)$  بين متوسطي درجات طالبات المجموعتين التجريبية والضابطة في التطبيق البعدي لبطاقة ملاحظة مهارات رسم وتدرج باترون الجونلة (ككل) وعند كل مكون من مكوناتها.

تم حساب المتوسطات والانحرافات المعيارية لدرجات طالبات المجموعتين التجريبية والضابطة في التطبيق البعدي لبطاقة ملاحظة مهارات رسم وتدرج باترون الجونلة (ككل) وعند كل مكون من مكوناته، وتم تطبيق اختبار (t-test) لمتوسطين غير مرتبطين للمقارنة بين متوسطي درجات طالبات المجموعتين التجريبية والضابطة في التطبيق البعدي لبطاقة ملاحظة مهارات رسم وتدرج باترون الجونلة (ككل) وعند كل مكون من مكوناته، والجدول التالي يلخص هذه النتائج.

١- يوجد فرق دال إحصائياً عند مستوى  $(\alpha \geq 0.05)$  بين متوسطي درجات طالبات المجموعتين التجريبية والضابطة في التطبيق البعدي لبطاقة ملاحظة مهارات رسم وتدرج باترون الجونلة (ككل) وعند كل مكون من مكوناتها.

٢- يوجد فرق دال إحصائياً عند مستوى  $(\alpha \geq 0.05)$  بين متوسطي درجات طالبات المجموعتين التجريبية والضابطة في التطبيق البعدي لمقياس الاتجاه.

٣- توجد علاقة ارتباطية دالة إحصائياً عند مستوى  $(\alpha \leq 0.05)$  بين درجات طالبات المجموعتين التجريبية والضابطة في التطبيق البعدي لبطاقة ملاحظة مهارات رسم وتدرج باترون الجونلة (ككل)، ودرجاتهم على مقياس الاتجاه.

جدول (٣) قيمة "ت" ودلالاتها الإحصائية للفرق بين متوسطي درجات طالبات المجموعتين التجريبية والضابطة في التطبيق البعدي لبطاقة ملاحظة مهارات

المكون	المجموعة	المتوسط	الانحراف المعياري	درجة الحرية	قيمة "ت"	مستوي الدلالة	مربع إيتا $\eta^2$	حجم التأثير	قوة دلالة التأثير
رسم الباترون الأساسي	التجريبية	4.95	0.22	38	17.085	دالة	0.885	15.363	كبير
	الضابطة	3.00	0.46						
وضع القصة بشكل صحيح	التجريبية	4.80	0.41	38	13.422	دالة	0.826	9.4815	كبير
	الضابطة	2.65	0.59						
تلوين وكتابة البيانات	التجريبية	4.90	0.31	38	16.475	دالة	0.877	14.285	كبير
	الضابطة	2.90	0.45						
تحويل الباترون إلي باترون صناعي	التجريبية	4.80	0.52	38	12.632	دالة	0.808	8.3982	كبير
	الضابطة	2.95	0.39						
تدرج (٢) قياس اصغر علي الباترون الصناعي	التجريبية	4.65	0.67	38	9.794	دالة	0.716	5.0485	كبير
	الضابطة	2.75	0.55						
تدرج (٢) قياس أكبر علي الباترون الصناعي	التجريبية	4.70	0.57	38	11.072	دالة	0.763	6.4520	كبير
	الضابطة	2.70	0.57						
بطاقة ملاحظة مهارات رسم وتدرج باترون الجونلة (ككل)	التجريبية	28.80	2.19	38	16.494	دالة	0.877	14.318	كبير
	الضابطة	16.95	2.35						

رسم وتدرج باترون الجونلة (ككل) وعند كل مكون من مكوناته

إحصائياً بين متوسطي درجات طالبات التجريبية والضابطة في التطبيق البعدي لبطاقة ملاحظة مهارات رسم وتدرج

نتبين من النتائج التي يلخصها الجدول السابق أن قيمة "ت" دالة عند مستوى  $\geq 0.05$  مما يشير إلى وجود فرق دال



ويرجع ذلك إلى تأثير استخدام برنامج جريز بكل ما تضمنه من أدوات وامكانيات تتيح رسم وتدرج الباترون بسهولة وكفاءة عالية ويتفق البحث الحالي في نتائجه مع الدراسات السابقة الإشارة إليهم في الإطار النظري.

بالرغم من أن نتيجة مقياس الاتجاه توضح أن الاختلاف بين الأداء البعدي اختلافاً معنوياً، أي لا يرجع للصدفة، فهو لا يخبرنا بالكثير عن قوة استخدام برنامج جريز ولذلك نقوم بحساب إحصاء مربع إيتا لحساب حجم التأثير، وقد بلغ مربع إيتا (٠.٧٤٨) وهذا يعني أن ٧٤% من الحالات يمكن أن يعزي التباين في الأداء إلى تأثير المعالجة باستخدام برنامج جريز؛ مما قد يكون له أثراً كبيراً في تنمية الاتجاه لدي الطالبات

نتبين من النتائج التي يلخصها الجدول السابق أن قيمة "ت" دالة عند مستوي  $\geq 0.05$  مما يشير إلى وجود فرق دال إحصائياً بين متوسطي درجات طالبات التجريبية والضابطة في التطبيق البعدي لمقياس الاتجاه- لصالح المجموعة التجريبية.

#### مناقشة الفرض الثاني:

تم قبول الفرض الثاني من فروض البحث والذي ينص علي: " يوجد فرق دال إحصائياً عند مستوي  $(\alpha \geq 0.05)$  بين متوسطي درجات طالبات المجموعتين التجريبية والضابطة في التطبيق البعدي لمقياس الاتجاه." - لصالح المجموعة التجريبية.

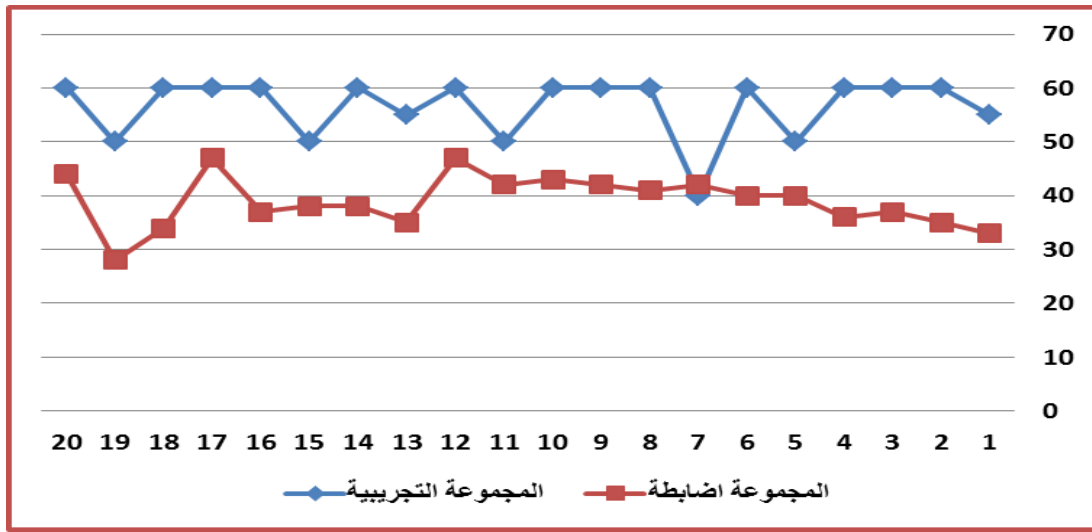

شكل (١٨) درجات طالبات المجموعتين التجريبية والضابطة في التطبيق البعدي لمقياس الاتجاه

تم حساب معامل ارتباط بيرسون بين درجات طالبات المجموعتين التجريبية والضابطة في التطبيق البعدي لبطاقة ملاحظة مهارات رسم وتدرج باترون الجونلة (ككل)، ودرجاتهم على مقياس الاتجاه كما هو موضح بالجدول التالي:

**الفرض الثالث**  
للتحقق من صحة الفرض الثالث من فروض البحث والذي ينص علي: "توجد علاقة ارتباطية دالة إحصائياً عند مستوي  $(\alpha \leq 0.05)$  بين درجات طالبات المجموعتين التجريبية والضابطة في التطبيق البعدي لبطاقة ملاحظة مهارات رسم وتدرج باترون الجونلة (ككل)، ودرجاتهم على مقياس الاتجاه

جدول (٥) يوضح قيمة "ر" ودالاتها الاحصائية للعلاقة الارتباطية بين متغيرات البحث

مقياس الرضا	بطاقة ملاحظة مهارات رسم وتدرج باترون الجونلة	الاختبار
0.896**	بطاقة ملاحظة مهارات رسم وتدرج باترون الجونلة	مقياس الاتجاه

٥- الاهتمام بالمستوي التقني للطلاب بما يواكب التطور التكنولوجي.

٦- فتح قنوات اتصال مع الشركات والمؤسسات التعليمية لدعم العملية التعليمية بتدريب الطلاب على التكنولوجيا المتبعة داخل الشركات.

#### المراجع:

- ١- أسامة محمد حسين: تقنيات القص والحياسة، دار الفاروق، الطبعة الأولى، القاهرة، ٢٠٠٧ م.
- ٢- الهام عبد العزيز محمد حسنين: فاعلية تطبيق برنامج Blackboard (البلاك بورد) في إكساب الطالبات بعض المهارات الفنية في مقرر تقنيات الحياكة، المجلة العملية لعلوم التربية النوعية، كلية التربية نوعية جامعة طنطا، العدد العاشر ديسمبر، ٢٠١٩ م.
- ٣- ايناس عبد العزيز علي صالح: برنامج مقترح لتدرج النموذج الأساسي للتتورة باستخدام الحاسب الالي، مجلة الاقتصاد المنزلي، الجمعية المصرية للاقتصاد المنزلي العدد ٢٦، ٢٠١٠ م
- ٤- جيهان علي حسن إبراهيم: أثر توظيف برنامج كمبيوتر بالأتوكاد في تنمية مهارات رسم الباترون لطالبات المدارس الثانوية الصناعية رسالة ماجستير، جامعة القاهرة، معهد الدراسات والبحوث التربوية، ٢٠١٣ م
- ٥- خضر مصباح الطيطي: التعلم الإلكتروني من منظور تجاري وفني وإداري، دار الحامد للنشر والتوزيع، الأردن، ٢٠٠٨ م
- ٦- زينب عبد الحفيظ فرغلي: الملابس الخارجية والمنزلية للمرأة، دار الفكر العربي، القاهرة، ٢٠١٢ م
- ٧- سارة إبراهيم محمد مهران: فاعلية برنامج باستخدام الوسائط المتعددة في تعلم مهارات تصميم نماذج الأكوال الحريمي، المجلة المصرية للاقتصاد المنزلي، العدد الحادي والثلاثون، ٢٠١٥ م.
- ٨- سمية مصطفى محمد السيد وعماد زايد بخيت مسعد: المجلة المصرية للاقتصاد المنزلي، العدد التاسع والعشرون ٢٠١٣ م
- ٩- سوسن عبد اللطيف رزق: الحاسب في صناعة الملابس، عالم الكتب، ٢٠٠١ م.
- ١٠- صفاء يوسف محمد غانم: فاعلية برنامج حاسوبي في تنمية التحصيل ومهارات رسم باترون الجونلة لطالبات قسم الملابس الجاهزة، مجلة كلية التربية بالإسماعيلية، ٢٦٤ مايو، ٢٠١٣ م.

تشير نتائج الجدول السابق إلى وجود علاقة ارتباطية دالة موجبة عند مستوي ٠.٠١ بين درجات طالبات المجموعتين التجريبية والضابطة في التطبيق البعدي لبطاقة ملاحظة مهارات رسم وتدرج باترون الجونلة (ككل)، ودرجاتهم على مقياس الاتجاه حيث بلغت قيمة "ر" (٠.٨٩٦) وهي دالة عند مستوي ٠.٠١. ويمكن للباحثة قبول الفرض الثالث من فروض البحث والذي ينص على " توجد علاقة ارتباطية دالة إحصائياً عند مستوي ( $\alpha \leq 0.05$ ) بين درجات طالبات المجموعتين التجريبية والضابطة في التطبيق البعدي لبطاقة ملاحظة مهارات رسم وتدرج باترون الجونلة (ككل)، ودرجاتهم على مقياس الاتجاه، ويمكن للباحثة القول بأن

#### ملخص النتائج:

١- يوجد فرق دال إحصائياً عند مستوي ( $\alpha \geq 0.05$ ) بين متوسطي درجات طالبات المجموعتين التجريبية والضابطة في التطبيق البعدي لبطاقة ملاحظة مهارات رسم وتدرج باترون الجونلة (ككل) وعند كل مكون من مكوناتها.

٢- يوجد فرق دال إحصائياً عند مستوي ( $\alpha \geq 0.05$ ) بين متوسطي درجات طالبات المجموعتين التجريبية والضابطة في التطبيق البعدي لمقياس الاتجاه.

٣- توجد علاقة ارتباطية دالة إحصائياً عند مستوي ( $\alpha \leq 0.05$ ) بين درجات طالبات المجموعتين التجريبية والضابطة في التطبيق البعدي لبطاقة ملاحظة مهارات رسم وتدرج باترون الجونلة (ككل)، ودرجاتهم على مقياس الاتجاه.

٤- مما اكدت عليه النتائج ان متوسطات المجموعة الضابطة اقل بكثير من المجموعة التجريبية في رسم وتدرج الباترون مما يوضح ويؤكد علي نجاح برنامج جرب في رسم وتدرج الباترون وسهولة تدريب الطالبات عليه.

#### التوصيات:

- ١- استخدام البرامج الالكترونية المختلفة التي تخص الصناعة داخل مؤسسات التعليم الجامعي
- ٢- اجراء العديد من الأبحاث العلمية التي تهتم بمجال تصميم ورسم الباترونات ببرامج مختلفة.
- ٣- البحث في تكنولوجيا التعليم واستخدامه في العديد من المقررات وخاصة التي تحتاج مهارة عالية.
- ٤- العمل على تطوير مقررات الملابس والنسيج بما يتناسب من جودة مخرجات التعليم المطلوبة عالمياً.

- ١١- طارق عبد الرؤوف: الخرائط الذهنية ومهارات التعلم، المجموعة العربية للتدريب والنشر، القاهرة، ٢٠١٥م.
- ١٢- عبد الرحمن توفيق: التفكير والعمل مع المهارات والقدرات، مركز الخبرات المهنية للإدارة، القاهرة، ٢٠٠٣م.
- ١٣- ماجدة إبراهيم ماضي: أدوات وماكينات الحياكة، بستان المعرفة الإسكندرية، ٢٠٠٥م.
- ١٤- مجده مأمون رسلان سليم: فاعلية استراتيجيات التعلم المقلوب في تعلم بناء وتدريب النماذج الأساسية لملابس النساء باستخدام نظام جميني، المجلة الدولية للتصميم، مجلد ٨، العدد ٢ إبريل ٢٠١٨م.
- ١٥- منير البعلبكي: قاموس المورد، دار العلم للملايين، بيروت ٢٠٠٠م.
- ١٦- وفية محمد وجيه أبوزيد فاعلية برنامج بالوسائط الفائقة لتنمية معارف ومهارات رسم الباترون الصناعي للجونلة للضم المجلة المصرية للاقتصاد المنزلي، المجلد ٣٦، العدد ٢، ٢٠٢٠
- 17- Aldrich Winifred: Metric pattern cutting for women's wear, 5th EdWilly Blackwell, London, 2008.
- 18- Farrell H. Inez, Navigation Tools: Effect of learners Achievement and Attitude, Blacksburg, Virginia, 2000.
- 19- <http://www.gerbertechnology.com/en-us/aboutus/history.aspx>
- 20/<http://pattrends.blogspot.com/2014/05/blog-post.html>

الملاحق

أولاً: ملحق رقم (١) نموذج روبريك لتقويم مهارة الطالبات

م	معايير التقدير	LEVELS OF ACHIEVEMENT مستويات الانجاز الدرجة الكلية ٣٠ درجة				
		ضعيف درجة (١)	متوسط (٢) درجة	جيد (٣) درجة	جيد جدا درجة (٤)	ممتاز درجة (٥)
١	رسم الباترون الأساسي للموديل مقاس ( L )	رسم خطوط الطول والعرض للخلف	رسم خطوط الطول والعرض للخلف وتكسيم وسط الخلف	رسم خطوط الطول والعرض للخلف وتكسيم وسط الخلف	رسم خطوط الطول والعرض للخلف وتكسيم وسط الخلف	رسم خطوط الطول والعرض للخلف وتكسيم وسط الخلف
٢	وضع القصة بشكل صحيح علي الباترون الأساسي	وضع القصة الامامية	وضع القصة الامامية وضبط القصة الامامية	وضع القصة الامامية وضبط القصة الامامية	وضع القصة الامامية وضبط القصة الامامية	وضع القصة الامامية وضبط القصة الامامية
٣	تلوين وكتابة البيانات كاملة والعلامات الارشادية علي جميع أجزاء الباترون	تلوين خطوط المستقيمة للأمام	تلوين خطوط المستقيمة للأمام والحردات وتلوين خطوط المستقيمة للخلف	تلوين خطوط المستقيمة للأمام والحردات وتلوين خطوط المستقيمة للخلف	تلوين خطوط المستقيمة للأمام والحردات وتلوين خطوط المستقيمة للخلف	تلوين خطوط المستقيمة للأمام والحردات وتلوين خطوط المستقيمة للخلف والبيانات الارشادية
٤	تحويل الباترون الي باترون صناعي	شف باترون الامام	شف باترون الامام والخلف	شف باترون الامام والخلف	شف باترون الامام والخلف وطباعتهم علي الورق المقوي مع ترك مسافات الخياطة ووضع الرموز والبيانات	شف باترون الامام والخلف وطباعتهم علي الورق المقوي مع ترك مسافات الخياطة ووضع الرموز والبيانات
٥	عمل تدريج لعدد ٢ قياس اصغر علي الباترون الصناعي وهم (S.M)	تجهيز القياس الاساسي وتصغيره للامام	تجهيز القياس الاساسي وتصغيره للامام	تجهيز القياس الاساسي وتصغيره للامام	تجهيز القياس الاساسي وتصغيره للامام	تجهيز القياس الاساسي وتصغيره للامام
٦	عمل تدريج لعدد ٢ قياس اكبر علي الباترون الصناعي وهم (XL.2X)	تجهيز القياس الاساسي وتكبيره للامام	تجهيز القياس الاساسي وتكبيره للامام	تجهيز القياس الاساسي وتكبيره للامام	تجهيز القياس الاساسي وتكبيره للامام	تجهيز القياس الاساسي وتكبيره للامام

توصيفات الأداء  
DESCRIPTORS

## ثانيا: ملحق رقم (٢) مقياس اتجاه الطالبات نحو برنامج جرب

م	العبارة	نعم	الي حد ما	لا
١	لدي معلومات عن برنامج جرب لرسم الباترون والتدريج			
٢	لغة البرنامج بسيطة و سهلة وواضحة			
٣	البرنامج يتناسب مع قدراتي ومعارفي			
٤	رسم الباترون باستخدام برنامج جرب اكثر سهولة من الرسم اليدوي			
٥	رسم الباترون باستخدام برنامج جرب اكثر دقة من الرسم اليدوي			
٦	تدريج الباترون باستخدام برنامج جرب اكثر سهولة من التدريج اليدوي			
٧	تدريج الباترون باستخدام برنامج جرب اسرع من التدريج اليدوي			
٨	تدريج الباترون باستخدام برنامج جرب اكثر دقة من التدريج اليدوي			
٩	استمتعت برسم الباترون باستخدام برنامج جرب			
١٠	استمتعت بتدريج الباترون باستخدام برنامج جرب			
١١	البرامج الالكترونية مفيدة في العملية التعليمية			
١٢	اود معرفة استخدام برامج اخري			
١٣	اود استخدام برامج اخري في مقررات الملابس			
١٤	رسم الباترون والتدريج ممتع باستخدام جرب			
١٥	المقررات التي تدرس الباترونات من المقررات المحببة			
١٦	رسم الباترون والتدريج غير ممتع باستخدام جرب			
١٧	رسم الباترون باستخدام جرب استغرق وقت اقل من الطريقة اليدوية			
١٨	تدريج الباترون باستخدام جرب استغرق وقت اقل من الطريقة اليدوية			
١٩	انصح زملائي بتجربة رسم وتدريج الباترون باستخدام جرب			
٢٠	ارغب في رسم باترونات لتصميمات اخري باستخدام برنامج جرب			



ملحق (٣) صور اعمال الطالبات في رسم الباترون والتدرج لجونة بقصة في الامام وقصة بالخلف

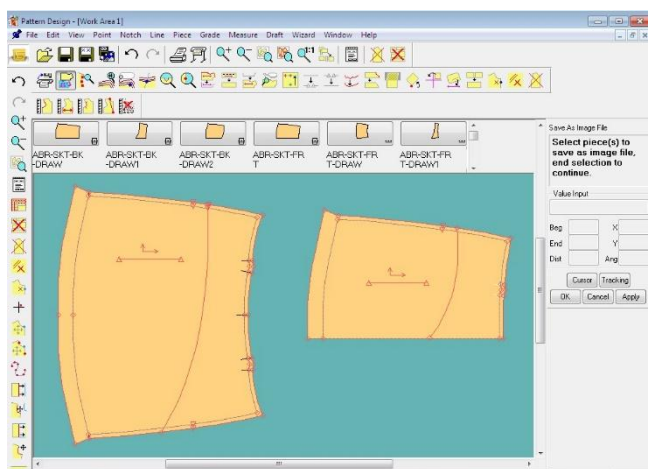
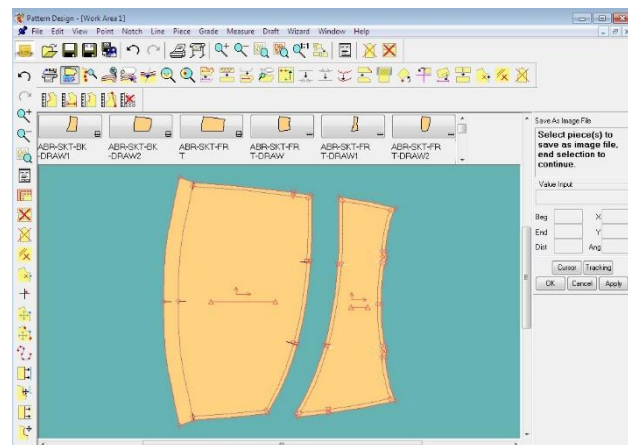
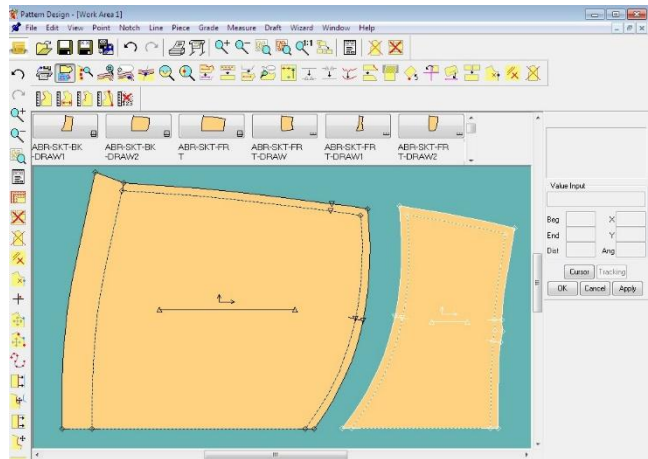
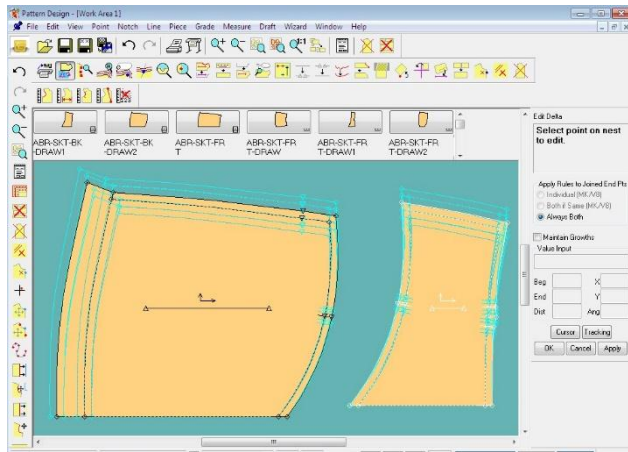
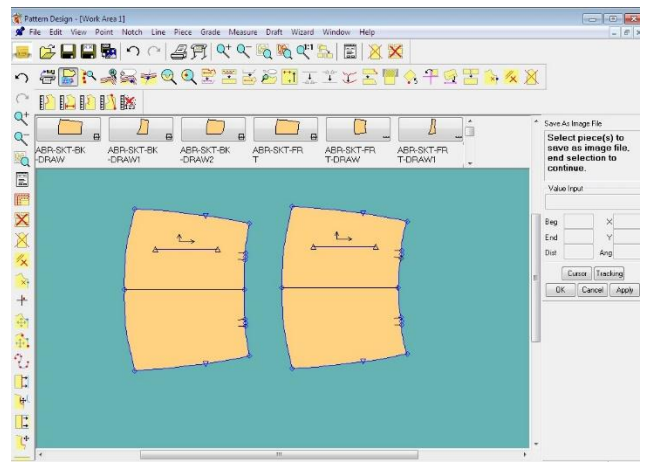
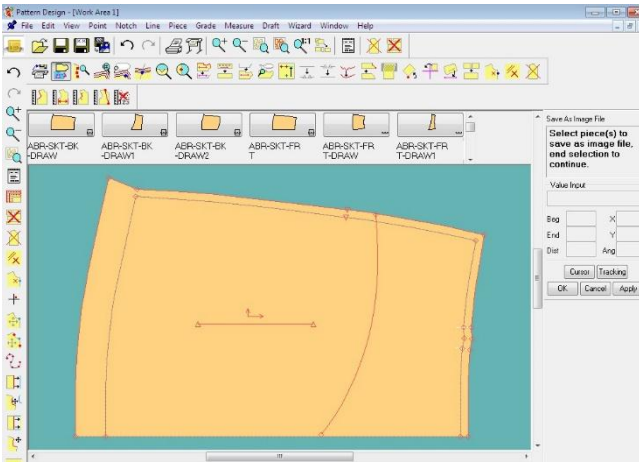

---

---

**Abstract:**

The tremendous development in technology and information technology needs to develop curricula and teaching decisions to keep pace with this development and keep pace with the labor market, especially in university education because of its great importance in raising the student's skill abilities, especially in recent times, which was characterized by the ability of students to deal with technology well. Facilitate the use of programs with students, it is necessary to exploit the students' capabilities in this aspect and their attraction to dealing with technology, and the technological revolution has affected the education system and the trend for electronic and distance learning has begun, especially due to the Corona pandemic and the trend to self-learning to keep pace with this technological boom.

The technological development included the ready-made clothes industry, as many electronic programs appeared that are used in the stages of designing and producing clothes, starting from design and passing through the pattern and production to packaging, as the technological development included all stages of the production process and the most important stages included in the technological and technical development is the stage of preparing models (Patterns), beginning with drawing of the model and ending with the process of engaging and cutting automatically, so it is necessary to prepare specialists at a high level of skill, competence and familiarity with what is modern in the field of preparing patrons. Female students' skills to keep pace with the labor market and the technical development for that The research aims to acquire the skills of drawing skirt pattern by using the Gerber program. The research requires that there is a statistically significant difference at the level of ( $\alpha \leq 0.05$ ) between the mean scores of the students of the experimental and control groups in the post application of the note card of drawing skills and grading skirt pattern (as a whole) and at each component of Its components are the most important results of the research. It has been proven that there is a statistically significant difference at the level of ( $\alpha \leq 0.05$ ) between the mean scores of the students of the experimental and control groups in the post application of the observation card of drawing skills and the grading of the skirt pattern (as a whole) and at each of its components. The research also recommends the use of multiple electronic programs that are used in the manufacture and production of clothes to train students on them in order to obtain a high quality and efficient graduate that keeps pace with the labor market.